

91.4 CM (36 PULG.) DE DIÁMETRO MÍNIMO DE TAMAÑO SOLAMENTE. EL VOLUMEN PUEDE REQUERIR CONTENEDORES PARA AGUA DE MAYOR TAMAÑO.

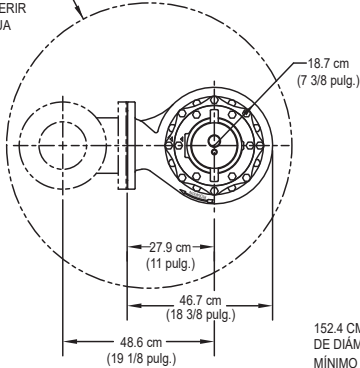

INSTALACIÓN SIMPLEX

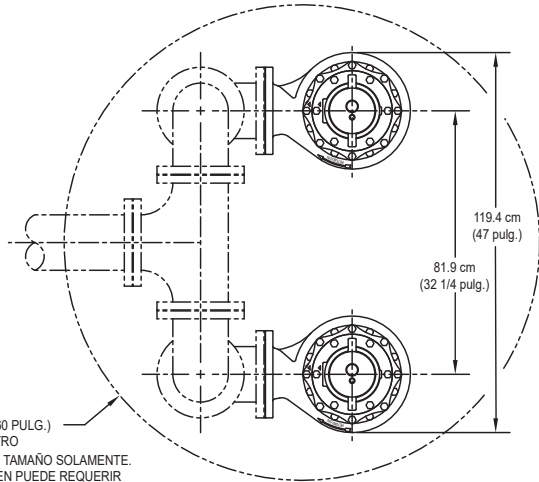

152.4 CM (60 PULG.) DE DIÁMETRO MÍNIMO DE TAMAÑO SOLAMENTE. EL VOLUMEN PUEDE REQUERIR CONTENEDORES PARA AGUA DE MAYOR TAMAÑO.

INSTALACIÓN DÚPLEX

DIMENSIONES BASADAS EN TAMAÑOS ESTÁNDAR DE CONECTORES ANSI SE NECESITAN VÁLVULAS DE RETENCIÓN, NO SE MUESTRAN POR CLARIDAD

4 CALIBRE	diám 3.4 cm (1.350 pulg.)
8 CALIBRE	diám 2.4 cm (0.930 pulg.)
12 CALIBRE	diám 2.4 cm (0.930 pulg.)

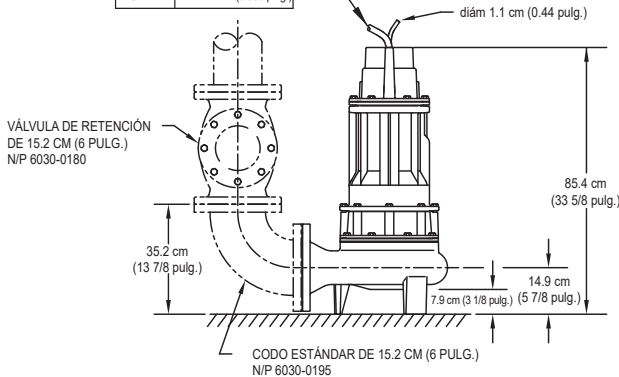

VÁLVULA DE RETENCIÓN DE 15.2 CM (6 PULG.) N/P 6030-0180

CODO ESTÁNDAR DE 15.2 CM (6 PULG.) N/P 6030-0195