

DESCARGA	A cm (pulg.)	B cm (pulg.)	C cm (pulg.)	D cm (pulg.)	E cm (pulg.)	F cm (pulg.)	G cm (pulg.)
5 cm (2 pulg.)	61 (24)	50 (19-27/32)	5 (2)	57 (22-5/16)	65 (25-7/16)	2 (11/16)	47 (18-19/32)
8 cm (3 pulg.)	76 (30)	57 (22-9/16)	8 (3)	64 (25-3/16)	72 (28-5/16)	8 (3-5/16)	50 (19-11/16)

MÍNIMO DE TAMAÑO SOLAMENTE.  
EL VOLUMEN PUEDE REQUERIR  
UN CONTENEDOR PARA AGUA  
DE MAYOR TAMAÑO.

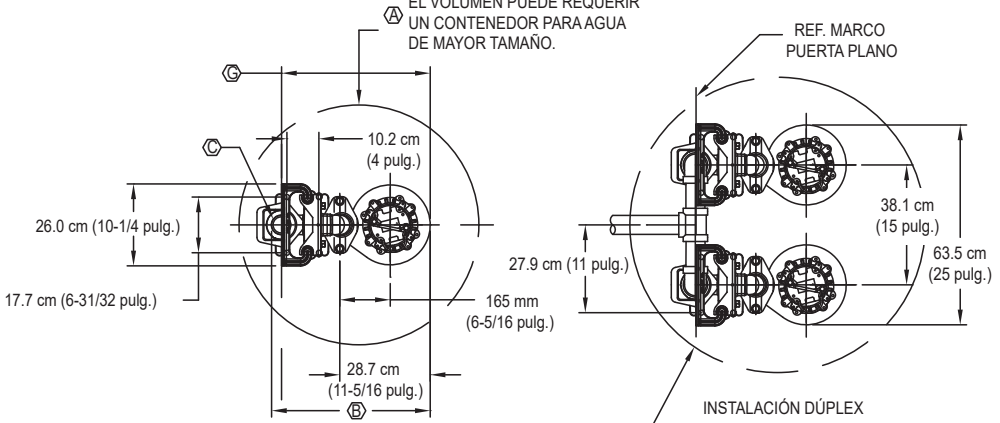

INSTALACIÓN SIMPLEX

REF. MARCO  
PUERTA PLANO

91.4 CM (36 PULGADAS)  
DE DIÁMETRO MÍNIMO  
DE TAMAÑO SOLAMENTE.  
EL VOLUMEN PUEDE REQUERIR  
UN CONTENEDOR PARA AGUA  
DE MAYOR TAMAÑO.

DIMENSIONES BASADAS EN TAMAÑOS  
ESTÁNDAR DE CONECTORES  
ANSI SE NECESITAN VÁLVULAS DE RETENCIÓN,  
NO SE MUESTRAN POR CLARIDAD.  
TODAS LAS DIMENSIONES SON EN CENTÍMETROS  
A MENOS QUE SE INDIQUE LO CONTRARIO.

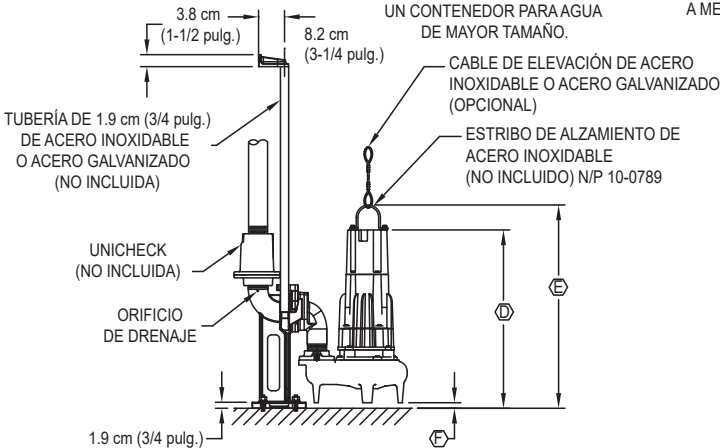

TUBERÍA DE 1.9 cm (3/4 pulg.)  
DE ACERO INOXIDABLE  
O ACERO GALVANIZADO  
(NO INCLUIDA)

UNICHECK  
(NO INCLUIDA)

ORIFICIO  
DE DRENAJE

CABLE DE ELEVACIÓN DE ACERO  
INOXIDABLE O ACERO GALVANIZADO  
(OPCIONAL)

ESTRIBO DE ALZAMIENTO DE  
ACERO INOXIDABLE  
(NO INCLUIDO) N/P 10-0789

1.9 cm (3/4 pulg.)