

106.7 CM (42 PULGADAS) DE DIÁMETRO MÍNIMO DE TAMAÑO SOLAMENTE. EL VOLUMEN PUEDE REQUERIR UN CONTENEDOR PARA AGUA DE MAYOR TAMAÑO.

PUERTA PLANO REF. MARCO

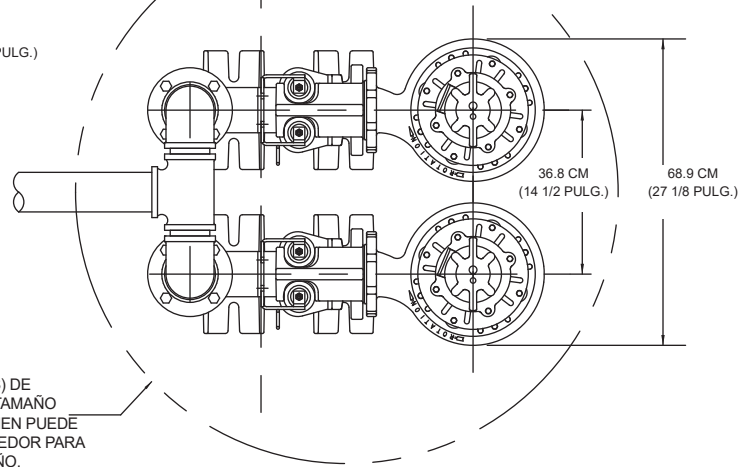
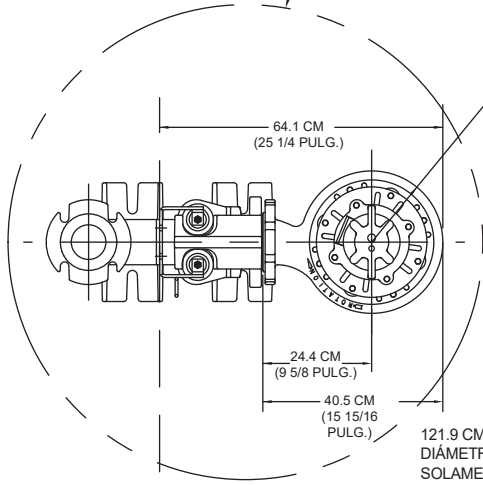

121.9 CM (48 PULGADAS) DE DIÁMETRO MÍNIMO DE TAMAÑO SOLAMENTE. EL VOLUMEN PUEDE REQUERIR UN CONTENEDOR PARA AGUA DE MAYOR TAMAÑO.

PUERTA PLANO REF. MARCO

INSTALACIÓN SIMPLEX

INSTALACIÓN DÚPLEX
DIMENSIONES BASADAS EN TAMAÑOS ESTÁNDAR DE CONECTORES ANSI
SE NECESITAN VÁLVULAS DE RETENCIÓN, NO SE MUESTRAN POR CLARIDAD TODAS LAS DIMENSIONES SON EN CENTÍMETROS A MENOS QUE SE INDIQUE LO CONTRARIO

